

安全・安心・高効率！

# 電気式ピザオーブン

オリジナル電気式焼き物シリーズ

安全・安心・高効率！ 環境に優しい電気式です！



**高効率** 瞬時に最高温度まで立ち上がる高効率ヒーターを採用！

**演出効果** 赤外線ヒーターの、見た目にも美しい赤い光で焼きあげるピザは食欲をそそり、店舗の演出効果に威力を発揮します！

**正確な温度管理** 炉床にセットされたセンサーと温度調節器で正確に窯の温度を調整します！ヴィジュアルでライブな窯の温度が見える事で誰が焼いても同じ品質に仕上がります！

**タフなスタッフ** 遠赤外線放射率が高く、優れた蓄熱性と保湿力・保温力がある溶岩石を使用したピザ窯です。500℃対応で、新窯にも負けない焼き上がり！瞬間に立ち上がるヒーターで連続して美味しいピザを焼くことができます！

## 機器仕様

【シングルタイプ (1枚焼き)】

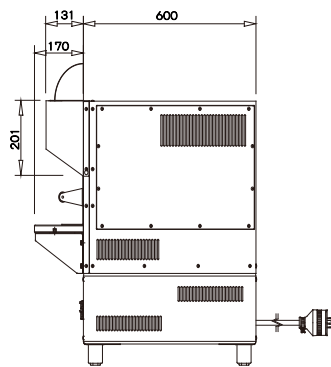
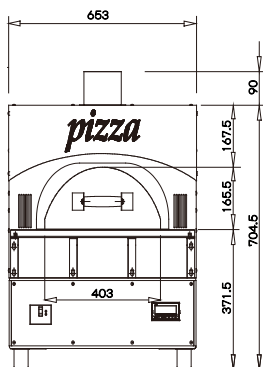

### 電気ピザオーブン シングルタイプ KPZ-S

〈GPZ-42〉 6-0632-0301 ¥860,000

653×600(770)×H704.5

材質：本体/18-0ステンレス  
炉床/溶岩石

質量：92kg

電源：単相・三相200V

消費電力：4.8kw

● デジタル温度調節器、漏電ブレーカー、温度過昇防止装置付。

● 炉床にセットされたセンサーと温度調節器で正確に窯の温度を調整します。

● 30cmのピザを1枚焼きあげます。

● ご注文の際は、注文コードをご記入下さい。

※表示価格は、税別価格になります。

# TKG

遠藤商事株式会社 Total Kitchen Goods

〒959-1298 新潟県燕市物流センター2-33

TEL (0256) 63-2710(代) FAX (0256) 62-2732

URL <http://www.endoshoji.co.jp>